

2018年度 北海道大学小樽商科大学交流戦

大会期日	平成30年6月9日(土)～6月10日(日)
開催地	小樽市 祝津ヨットハーバー沖
主催	北海道大学、小樽商科大学
競技種目	国際470級、国際スナイプ級、

レース公示

1. 適用規則

1. 1 「セーリング競技規則 2017～2020」(以下: RRS) に定義された規則を適用する。
但し、「レース公示」および「帆走指示書」により変更されたものを除く
1. 2 「日本セーリング連盟規程」、「当該クラス規則」、「全日本学生ヨット連盟規約」および「最新の学連申し合わせ事項」を適用する。
1. 3 SCIRA 規則の「国内および国際選手権大会の運営規定」は適用しない。
1. 4 RRS41 に以下を追加する。
『(e) 自チームの他艇からの援助』
1. 5 RSS60.1(b)に以下を追加する。
『ただし、艇は、自チームの他艇から受けた損傷または傷害に基づいて救済要求を行うことはできない。』
1. 6 次の規則を追加する。
『インシデントが同じチームの艇の間であり、接触がなかった場合、RRS 第2章の RSS 違反に対してのペナルティーはないものとする。』

2. 広告

主催団体によるその他の広告掲示の要求はない。

3. 参加資格

3. 1 参加チームの競技者は、2018年度(公財)日本セーリング連盟会員であること。
3. 2 選手は以下の項目を満たしていなければならない。
(a) 「2018年度 JSAF 登録メンバー」であること。
3. 3 セールは以下の項目を満たしていなければならない。
(a) 同一セール番号を同時に使用することは認められない。
(b) 参加申し込み時に登録されているセールであること。セールについて
470クラスのメインとスピネーカーのセール番号は同一である必要はない。

4. 参加申し込みおよび登録

4. 1 参加資格のある艇は、大会当日登録受付時の7:30より8:00までに参加申し込みをすることができる。

* 問い合わせ先 北海道学生ヨット連盟委員長 三木 茜
携帯 090-8445-6270
メールアドレス akane.mini3@gmail.com

4. 2 1 艇につきヘルムスマン1名、クルー4名までの登録とし、クルーの変更は認めるが、大会中のヘルムスマンの変更は認められない。クルーの重複は認める。

5. 参加料

各レガッタ共、1校 10,000円(オープン艇も含む。)参加料は開催当日受付時に支払いするものとする。

6. 日程

6月9日(土)

受付	7:30 - 8:00
運営会議	8:10
艇長会議	8:20
開会式	8:30
国際470級第一レース予告信号	9:30
国際スナイプ級	9:35
第二レース以降順次行う	
国際470級の最終予告信号は15:30より後に発しない。 但しゼネラルリコールの場合はこの限りではない。	

6月10日(日) 運営会議	8:10
艇長会議	8:20
国際470級第一レース予告信号	9:30
国際スナイプ級	9:35
第二レース以降順次行う	
国際470級の最終予告信号は13:30より後に発しない。 但しゼネラルリコールの場合はこの限りではない。	
閉会式	16:00

6. 1 2日間での最大レース数を8レースとし、本大会の1日の最大レース数は5レースとする。実施レース数はレース委員会の裁量によるものとする。
6. 2 一連のレースの開始を注意喚起するため「レース委員会信号艇」(以下「信号艇」)はレースの最初のクラスの予告信号「5分前以前」に「音響信号1声」と共に「オレンジ旗」を掲揚に通知する。オレンジ旗は両クラスがスタートした4分後に無声で降下する。そして、片クラスのレース成立後及びレース中止後に再度掲揚することができる。片クラスのみスタートになった場合やレース延期の場合等は、レース委員会の裁量により、オレンジ旗を掲揚・降下するものとする。
これはRRS レース信号を変更している。

7. レース海面およびコース

添付図 参照のこと

8. 帆走指示書

8. 1 帆走指示書は、北海道学生ヨット連盟のホームページにて入手できる。
8. 2 帆走指示書に対する質問は、E-mail (14[問い合わせ先])にて受け付ける。
8. 3 帆走指示書に対する質問への回答は、レース当日8:00までに大会掲示板に掲示する。

9. 得点

9. 1 各レガッタの成立には、2レースの完了を必要とする。
9. 2 順位を確定する得点は低得点方式を適用する。
9. 3 艇の得点は、完了したレースが4レース以下の場合は全レースの合計得点とし、5レース以上完了した場合は最も悪い得点の「1レース」を除外したレース得点の合計とする。これ

コメントの追加 [民谷博子1]:

は RSS 付則 A2 を変更している。

10. ペナルティ方式

規則 42 違反に対し付則 P を適用する。

11. 表彰

各クラス、総合優勝校に賞状を授与する。

12. 責任

競技者は完全に自らの責任で大会に参加すること。RRS4 を参照。

期間中に生じた物理的損害または身体障害若しくは死亡によるいかなる責任も負わない。

13. 問い合わせ先

三木 茜

電子メール : akane.mini3@gmail.com

14. その他

エントリー締め切り後の中止・延期による返金はしない。

「添付図 1」 レース海面 小樽 祝津沖

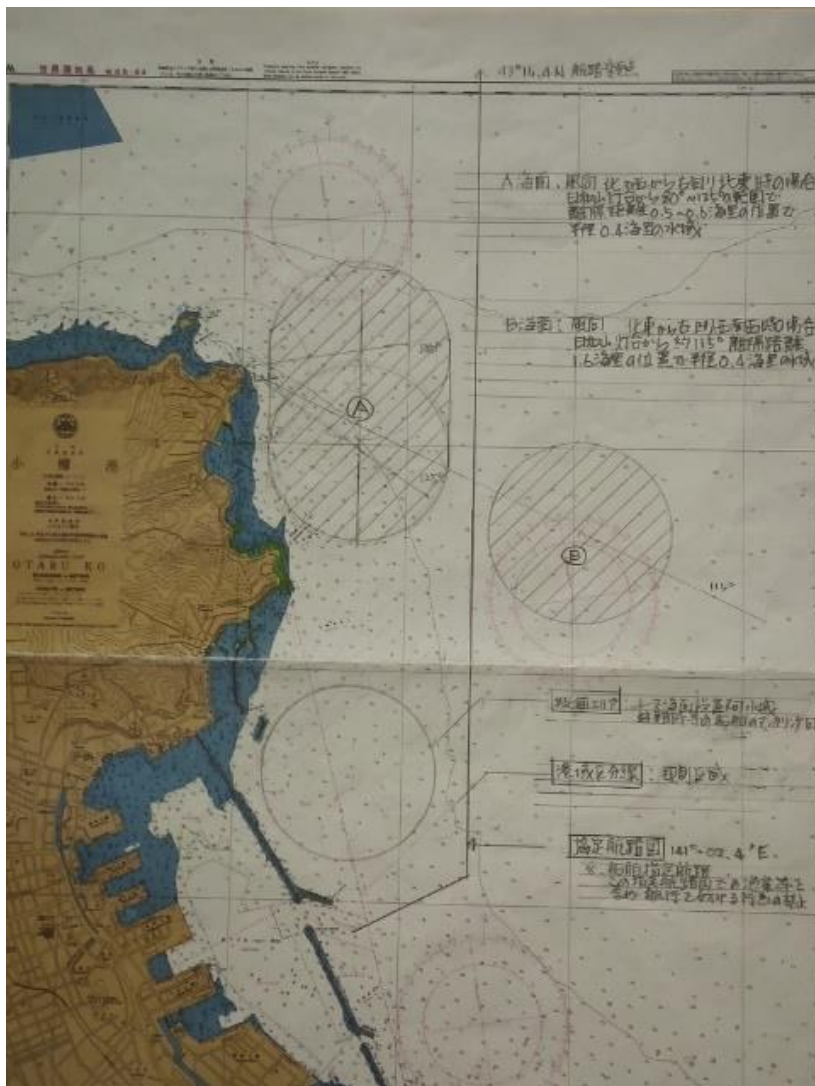

主要座標	緯度 1 度 = 緯度 60 分 = 60 海里	緯度 1 分 = 1 海里 (NM) = 1.852 KM
祝津沖水域	: 緯度 43° -13.0 N ~ 43° -14.9 N	東経 141° -01.2 E ~ 141° -03.7 E
海面 A	: 緯度 43° -13.6 N ~ 43° -14.8 N	東経 141° -01.2 E ~ 141° -02.3 E
同中心	: 緯度 43° -14.0 N ~ 43° -14.4 N	東経 141° -01.7 E
海面 B	: 緯度 43° -13.2 N ~ 43° -14.0 N	東経 141° -02.5 E ~ 141° -03.7 E
同中心	: 緯度 43° -13.6 N	東経 141° -03.0 E
協定航路		東経 141° -02.4 E
ハーバー入口	: 緯度 43° -14.1 N	東経 141° -00.9 E

「添付図 2」 コース

コース 1 : O1

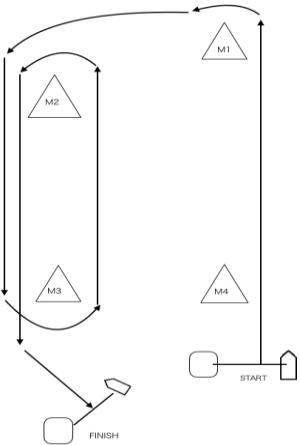

S-1-2-3-2-3-F.

コース 2 : I1

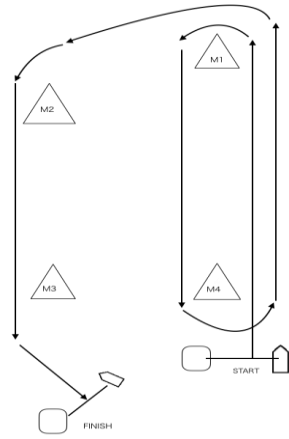

S-1-4-1-2-3-F

コース 3 : O2

コース 4 : I2

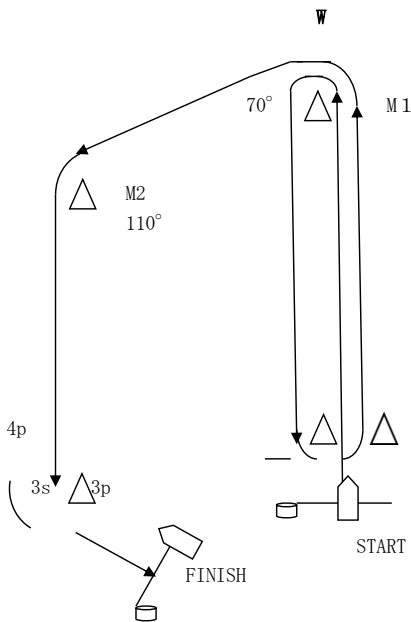
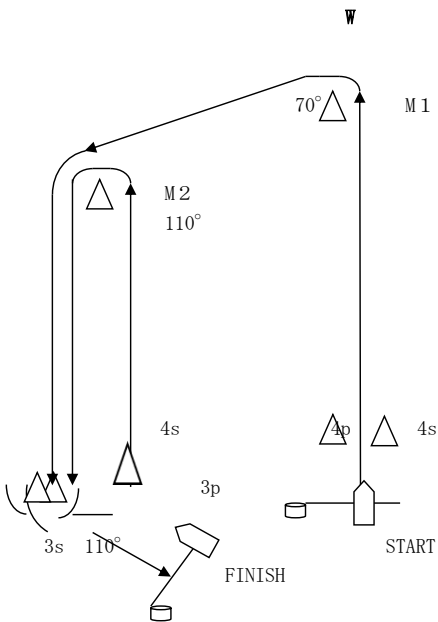

S-1-2-3s/3p-2-3p-F

S-1-4s/4p-1-2-3p-F

コース 5 : LR2

W

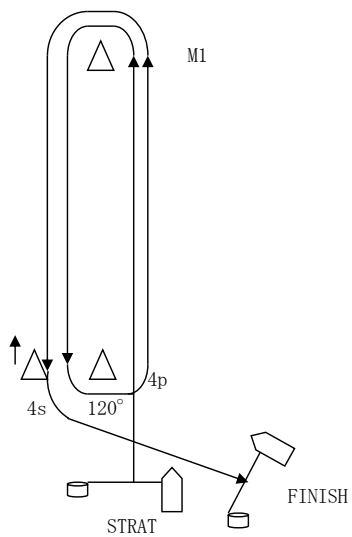

S-1-4s/4p-1-4p-F